



ELIT
OPTIFIT

UNA BICICLETA A TU MEDIDA EN POCOS PASOS

1

Elige la opción de formulario más adecuada para ti, en sexo y disciplina.

2

Lee atentamente el formulario y rellena los datos indicados.

3

Envía el formulario completo a nuestro mail: yourbike@elitbikes.com

4

Un experto de ELIT se contactará contigo para darte el ajuste recomendado de geometrías componentes ideales para ti.

¿Tienes dudas?

Ponte en contacto con nuestros expertos.

Email: yourbike@elitbikes.com

WPP: +34 621 24 12 97

Instrucciones breves:

- Completar con la mayor precisión posible
- Puedes omitir lo que no sepas
- Adjuntar fotos si es necesario (opcional)

1_ DATOS PERSONALES

Nombre y Apellidos

Ciudad / País

Email

Teléfono

2_ PERFIL DE LA CICLISTA

Nivel

Disciplina Principal

Uso ppal. de la nueva bicicleta

3_ MEDIDAS CORPORALES (FEMENINO)

Edad

Peso (kg)

Condición física especial (opcional)

Referido a incapacidades, lesiones, molestias, anomalía fisiológica, etc.

Estas medidas nos permiten construir una **base geométrica inicial adaptada a tu cuerpo.**

Si no cuentas con todas las medidas, puedes completar solo las que tengas disponibles. La precisión en estos datos mejora significativamente el resultado final.

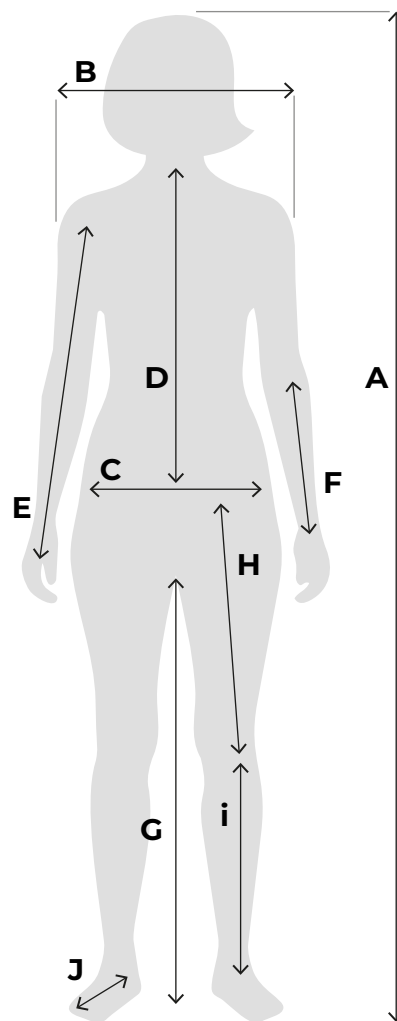
**Aclaración:**

Todas las medidas deben ser expresadas en centímetros (cm).

A Altura**F** Largo de antebrazo**B** Ancho de hombros**G** Altura ingle (desde el suelo con calzado)**C** Ancho de cadera**H** Largo de femur**D** Largo de torso**i** Largo de tibia**E** Largo de brazo**J** Largo de pie**¿Tienes dudas?**

Ponte en contacto con nuestros expertos.

Email: yourbike@elitbikes.com

WPP: +34 621 24 12 97

Instrucciones breves:

- Completar con la mayor precisión posible
- Puedes omitir lo que no sepas
- Adjuntar fotos si es necesario (opcional)

4_ DATOS DE BICICLETA (MTB)

Toma las medidas de tu actual bicicleta y cuéntanos que es lo que estás utilizando. Esta información nos permite entender tu punto de partida, qué estás usando hoy y cómo está configurada tu posición.

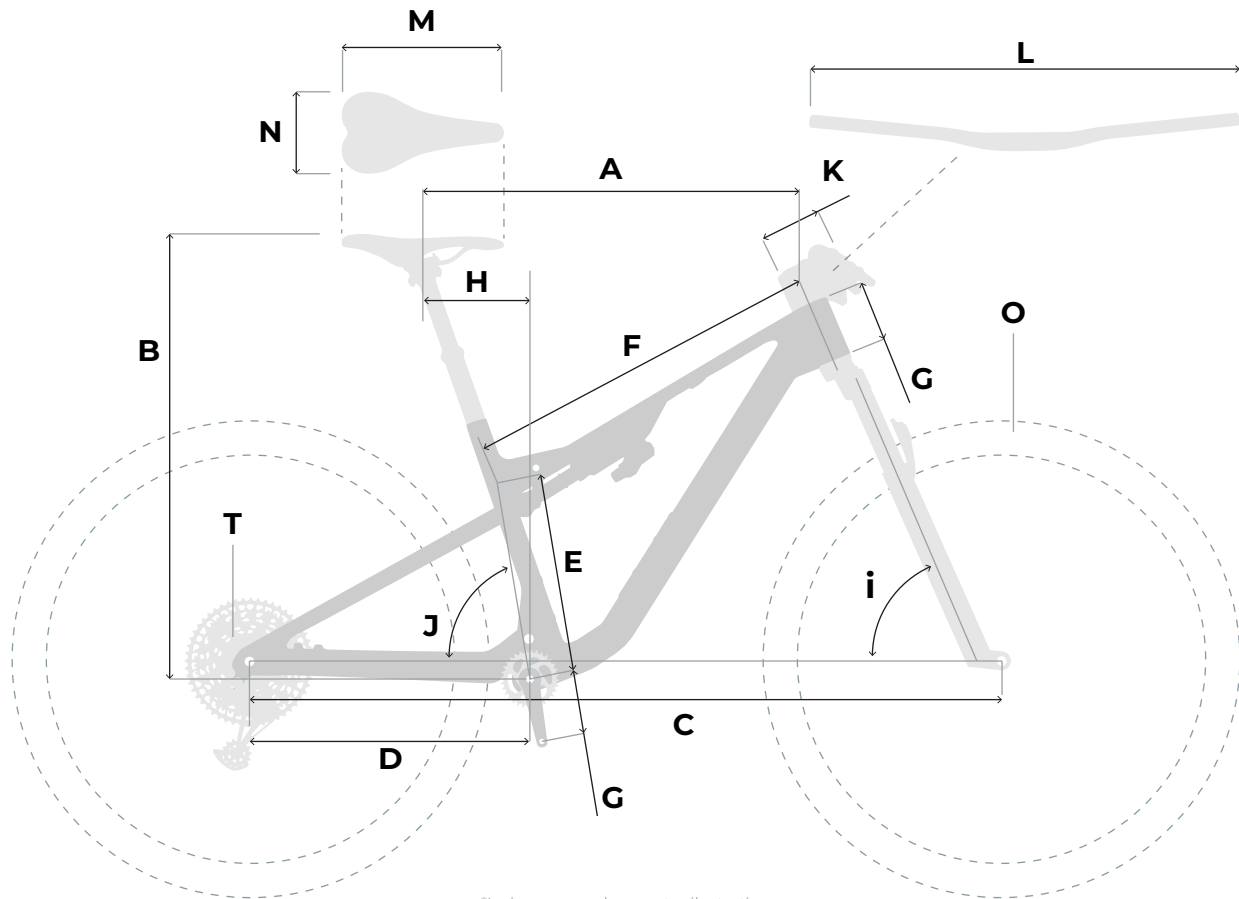

*La imagen es de caracter ilustrativo.

Marca y modelo del cuadro.

Aclaración:

Todas las medidas deben ser expresadas en centímetros (cm).

A Distancia horizontal asiento - dirección

B Altura sillín

C Distancia eje - eje

D Longitud de viana inferior

E Longitud y ángulo de potencia

F Longitud de tubo superior

G Longitud de tubo de dirección

H Distancia horizontal asiento - caja de pedalier

i Ángulo de dirección

J Ángulo de tubo central

K Longitud de potencia y ángulo

L Anchura de manillar

M Largo sillín

N Anchura sillín

O Diámetro y ancho de neumático (pulgadas)

T Transmisión (Modelo, tipo, etc.)

Información adicional de tu bicicleta (opcional).

¿Tienes dudas?

Ponte en contacto con nuestros expertos.

Email: yourbike@elitbikes.com

WPP: +34 621 24 12 97